

UNE-EN 1495		
Dyrektywy maszynowe	89/392/CEE	Machinery directives
Dyrektywy niskich napięć	73/23/CE	Low voltage directive
Zgodność elektromagnetyczna	89/336	Electro magnetic compatibility directive
Bezpieczeństwo maszyn	EN 292-1y2	Safety of machinery
Bezpieczeństwo maszyn. Wyposażenie elektryczne	EN 60204-1	Safety of machinery. Electrical equipment

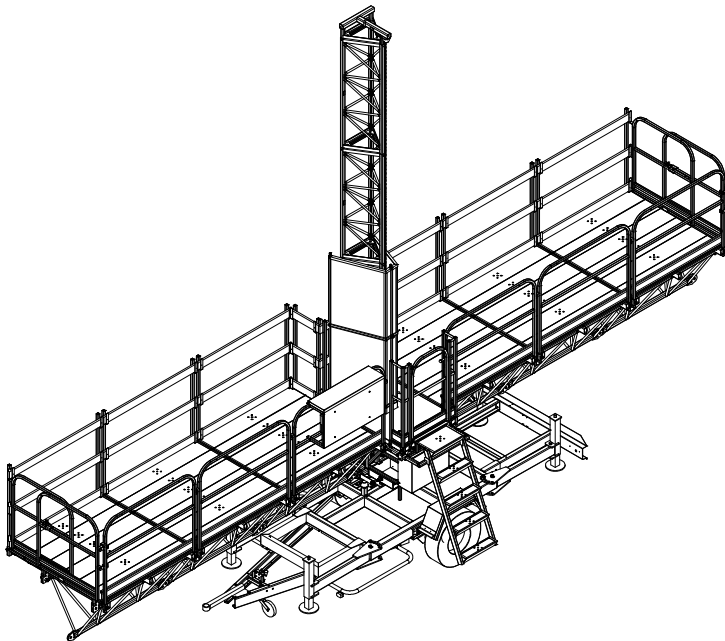

Długość i udźwig taki sam jak w GP30 ze standardową bazą.
Dimensions and load capacity as GP30 with standard base

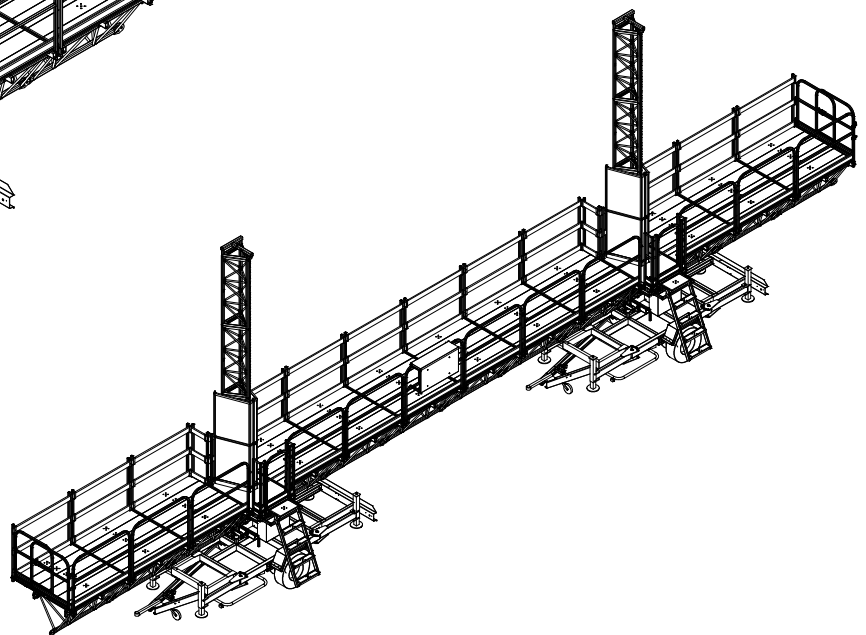

NOTA: Ze względu na wymiary podwozia, należy umieścić wspornik zewnętrzny każdego modułu na 0,25m od ziemi podczas montażu.

Due to the measurements of the trailer, it is necessary to position 0,25m ground extensions for every module of the platform during assembly.

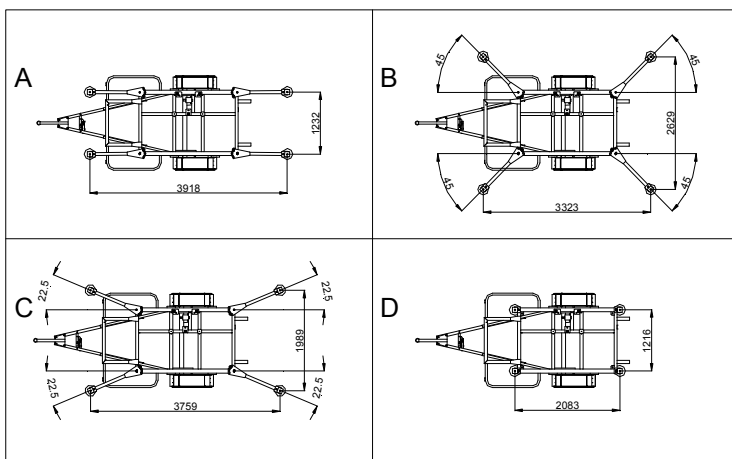

K

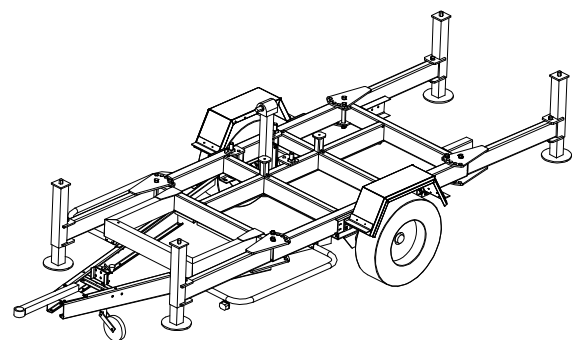

ELEVADORES GOIAN, S.L.

Opis Description	N° ilość Quantity	Waga (kg) Weight
Podwozie (baza) / Trailer (base)	1	448
Ramiona stabilizujące/ Stabilizer arms	4	4 x 22
Zewnętrzne wsporniki / External supports	4	4 x 12
Wsporniki centralne / Central support	1	16
Schodki/ Ladder	1	32
Sekcja masztu / Mast section	Máx. 6	6 x 45
Odbój mechaniczny	1	13
Silnik (wózek, kółka, element napędowy, osłona zabezpieczająca element napędowy, belka poziomująca, układ poziomujący, podłoga, osłona zabezpieczająca maszt, drzwi wejściowe) / Complete drive unit (trolley, wheels, drive units, drive unit protection, levelling bar, levelling box, flooring, mast protection, access door)	1	463
Moduł podestu 1.5 m / 1.5 m platform module	Máx. 6	6 x 120
Balustrada boczna (lewa i prawa) / Lateral guard-rail (left and right)	2	2 x 23
Elektryczna szafa sterująca ze wzmocnieniem	1	36
Kotwienie / Wall anchorage	1	44
Kabel elektryczny długość 30 m / 30m electric cable	1	22
Śruby, sworznie / Nuts, bolts and screws		50
		2.445

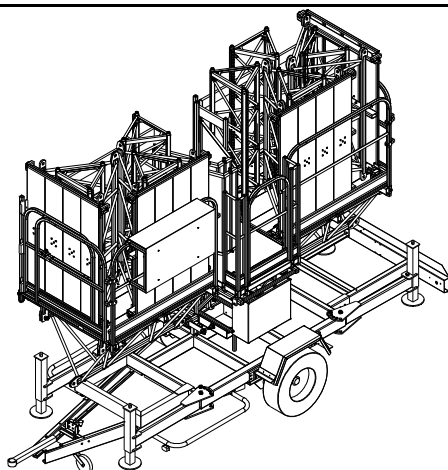

UWAGA: Zabrania się przekraczać maksymalną wagę ładunku podczas transportu.

WARNING: The maximum load for transportation must never be exceeded. The weight of the trailer together with the weight of the load must never exceed 2.500 kg.

[*] Zawiera podłogę metalową, rozszerzenia o szerokości 0.75m, metalowe rozszerzenia o szerokości 0.75m, wewnętrzne i zewnętrzne balustrady.
Including metallic flooring, 0.75m extensions, 0.75 metallic flooring extensions,

MAKSYMALNE WYMIARY DLA TRANSPORTU MAXIMUM DIMENSIONS FOR TRANSPORT

Wymiary / Dimensions		Waga / Weight
Długość / Length	5,10 m	2500 kg
Wysokość / Height	3,15 m	
Szerokość / Width	1,85 m	

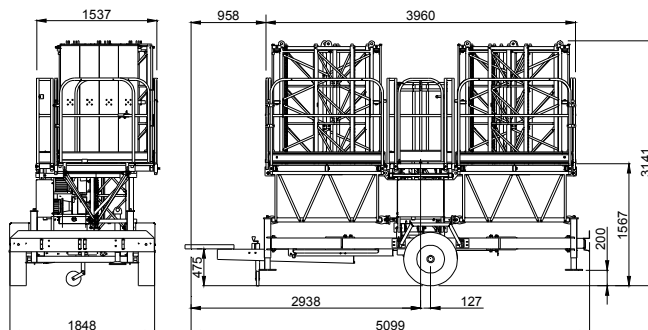

ELEVADORES GOIAN S.L.

Pol. Zubierreka 31-34
LAZKAO (Gipuzkoa)
ESPAÑA / SPAIN
P.O. Box, 1 - 20210 LAZKAO

Tel. +34 902 365 284
Fax. +34 943 164 726
E-mail: goian@goian.com
http://www.goian.com

Data / Date: 27-03-07

Zastrzegamy sobie prawo modyfikacji bez uprzedniego powiadomienia / Subject to modification, without previous warning

© Niniejszy dokument jest własnością ELEVADORES GOIAN, S.L.. Nie podlega przekazaniu, kopiowaniu lub odtwarzaniu bez naszej wcześniejszej pisemnej zgody.

DYSTRYBUTOR/ DELEGATION

LAYSTER GROUP Sp. z o.o

ul. Konstancińska 2
02-942 Warszawa
tel. +48 22 649 79 29
E-mail: info@layster.pl
http://www.layster.pl